

**UPOZORNĚNÍ:** Před instalací si pozorně přečtěte instrukce a doporučení uvedené v návodě. Zařízení musí být nainstalované a používané v souladu s tímto návodem. Zařízení je určeno pro montáž do motorových vozidel kategorie M a N s 12 voltovým elektrickým systémem. Zařízení musí být připojené na 12 V a ukostřené záporným pólem. Výrobce ani prodejce nezodpovídají za případné škody vyplývající z nesprávné instalace, používání, provozování, či ovládání výrobku odlišné od návodu na používání. Neodborným zásahem do zařízení anebo jeho úpravou hrozí riziko poškození samotného zařízení, anebo elektrické sítě automobilu a ztráta záruky. Pro správnou a bezchybnou činnost výrobku, doporučujeme instalaci svěřit odbornému servisu.

### POPIS ZAŘÍZENÍ

DRL světla pro denní svícení obsahují vysoko výkonné LED diody s velmi nízkým proudovým odběrem. Vodotěsné provedení umožňuje světla použít v exteriéru vozidla. Zapojením podle schématu zapojení získáte funkci automatického zapnutí/vypnutí LED světel. DRL jsou homologizované podle vyhlášky ECE R 87.

### I. MONTÁŽ

DRL světla určené pro konkrétní typ vozidla namontujte jednoduchou výměnou původního dílu vozidla za díl, kde jsou zabudované DRL světla. Připojte konektory ze světel na kabeláž vedoucí do řídicí jednotky a zapojte vodiče podle schémy zapojení. Při vedení kabeláže dbejte na to, aby se vlivem teploty, mechanického pohybu nepoškodila a nedošlo k přerušení vodičů.

### II. SCHÉMA ZAPOJENÍ

1. Odpojte záporný pól akumulátoru
2. Připojte červený vodič z řídicí jednotky na zapalování vozidla „15“
3. Připojte žlutý vodič z řídicí jednotky na spínaný kladný pól parkovacích světel
4. Připojte černý vodič z řídicí jednotky na kostru vozidla a připojte záporný pól akumulátoru vozidla

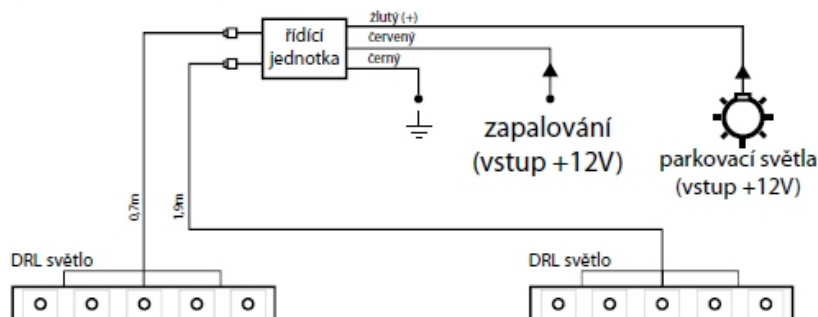

### UMÍSTĚNÍ SVĚTEL NA VOZIDLE

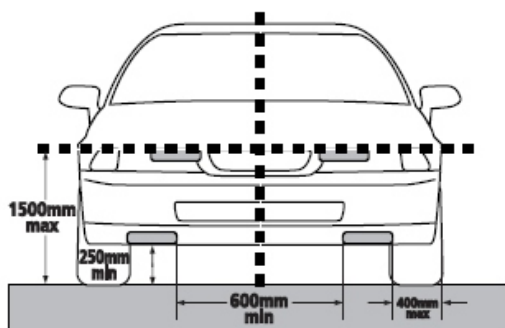

**UPOZORNĚNÍ:** Před instalací si pozorně přečtěte instrukce a doporučení uvedené v návodě. Zařízení musí být nainstalované a používané v souladu s tímto návodem. Zařízení je určeno pro montáž do motorových vozidel kategorie M a N s 12 voltovým elektrickým systémem. Zařízení musí být připojené na 12 V a ukostřené záporným pólem. Výrobce ani prodejce nezodpovídají za případné škody vyplývající z nesprávné instalace, používání, provozování, či ovládání výrobku odlišné od návodu na používání. Neodborným zásahem do zařízení anebo jeho úpravou hrozí riziko poškození samotného zařízení, anebo elektrické sítě automobilu a ztráta záruky. Pro správnou a bezchybnou činnost výrobku, doporučujeme instalaci svěřit odbornému servisu.

### POPIS ZAŘÍZENÍ

DRL světla pro denní svícení obsahují vysoko výkonné LED diody s velmi nízkým proudovým odběrem. Vodotěsné provedení umožňuje světla použít v exteriéru vozidla. Zapojením podle schématu zapojení získáte funkci automatického zapnutí/vypnutí LED světel. DRL jsou homologizované podle vyhlášky ECE R 87.

### I. MONTÁŽ

DRL světla určené pro konkrétní typ vozidla namontujte jednoduchou výměnou původního dílu vozidla za díl, kde jsou zabudované DRL světla. Připojte konektory ze světel na kabeláž vedoucí do řídicí jednotky a zapojte vodiče podle schémy zapojení. Při vedení kabeláže dbejte na to, aby se vlivem teploty, mechanického pohybu nepoškodila a nedošlo k přerušení vodičů.

### II. SCHÉMA ZAPOJENÍ

1. Odpojte záporný pól akumulátoru
2. Připojte červený vodič z řídicí jednotky na zapalování vozidla „15“
3. Připojte žlutý vodič z řídicí jednotky na spínaný kladný pól parkovacích světel
4. Připojte černý vodič z řídicí jednotky na kostru vozidla a připojte záporný pól akumulátoru vozidla

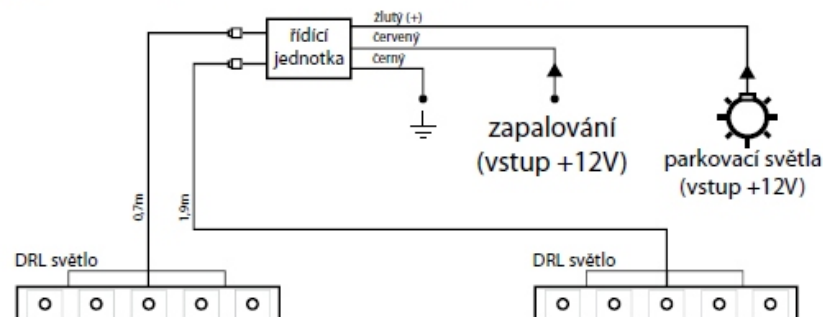

### UMÍSTĚNÍ SVĚTEL NA VOZIDLE

